

Referencia Gráfica

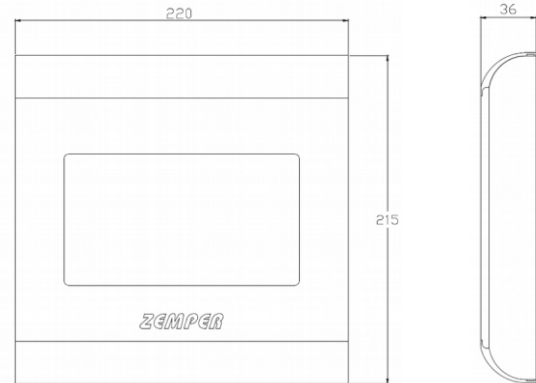

Dimensiones



Sistema de Control: ZDW

Certificación: -

Normas: CE

Características Eléctricas

Alimentación: 9 Vdc , 2A
Pantalla: 7 pulgadas / táctil
Resolución: 800 x 600
Consumo estándar: 2,7W (pantalla suspendida)
Consumo máximo: 8,5W (pantalla encendida)
Batería: 6,4V-1,5Ah (LiFePO4)
Autonomía: 3h (con pantalla suspendida)
1h (con pantalla encendida)
3h (carga)
Interfaces: 1 x Ethernet
1 x RJ45 (4 Zonas para concentradores externos)
4 x USB
4 Entradas digitales
4 Salidas digitales
1 Interruptor 2 posiciones (on/off)
Temperatura de trabajo: 0°- 40 °C
IP: 20
Clase de protección: II
Dimensiones (mm): 230 x 185 x 35
Peso: 1045 g
Montaje en pared: Tornillos de fijación (DIN opcional)

Características Técnicas

Pantalla táctil estilo tablet
Conectividad por Ethernet, Wifi o Bluetooth
* Sistema Wireless ZDW, opciones posibles:
1 zona interna, solo en Sistema Wireless hasta 130 luminarias.
2 zonas externas usando los accesorios, 1 unidad CCWS001 +
2 unidades CTE (hasta 130 por zona).
* Sistema Cable ZD +, opciones posibles:
2 zonas externas usando los accesorios, 1 unidad CCWS001(hasta
130 por zona).
Arquitectura Cliente-Servidor (Webserver)
Funcionamiento autónomo
Concentrador interno incluido. RF868 Mhz, Narrow Band 6 canales
256 Kbps
Posibilidad de cargar planos de instalación
Multiple configuración de programación de test
Multiples modos de operación (luminarias, zonas, instalación)
Diseño adaptativo. Visualización multi-interface (tablets,
smartphones,laptops, PC)
Control remoto sin ningún módulo extra (Ethernet)
Actualizaciones automáticas (planos, bases de datos, firmware, etc)
a través de conexión ethernet o USB.
Registro de eventos y resultados de test exportables (Excel)
Envío por correo electrónico de lista de fallos configurable
Posibilidad de trabajar con multiples idiomas.
Opciones de configuración avanzadas (Fecha de mantenimiento,
configuración de entradas y salidas digitales, configuración del
del concentrador, etc.)

* Sistema Cable ZD+

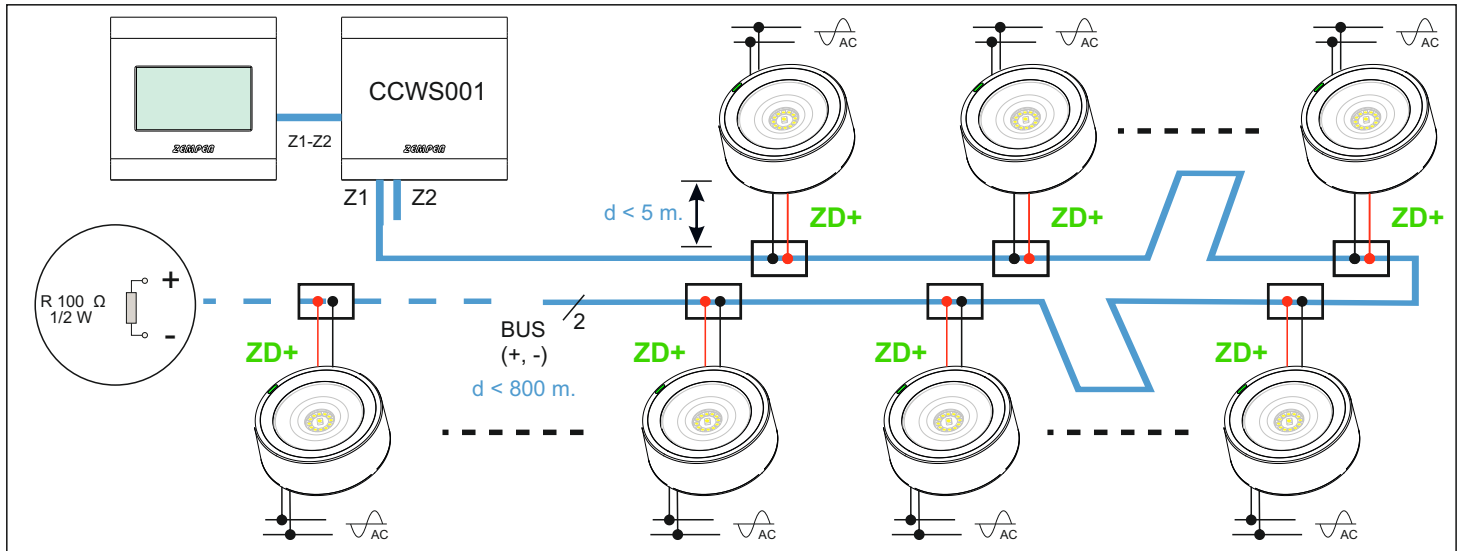

* Sistema Wireless ZDW (>300 luminarias)

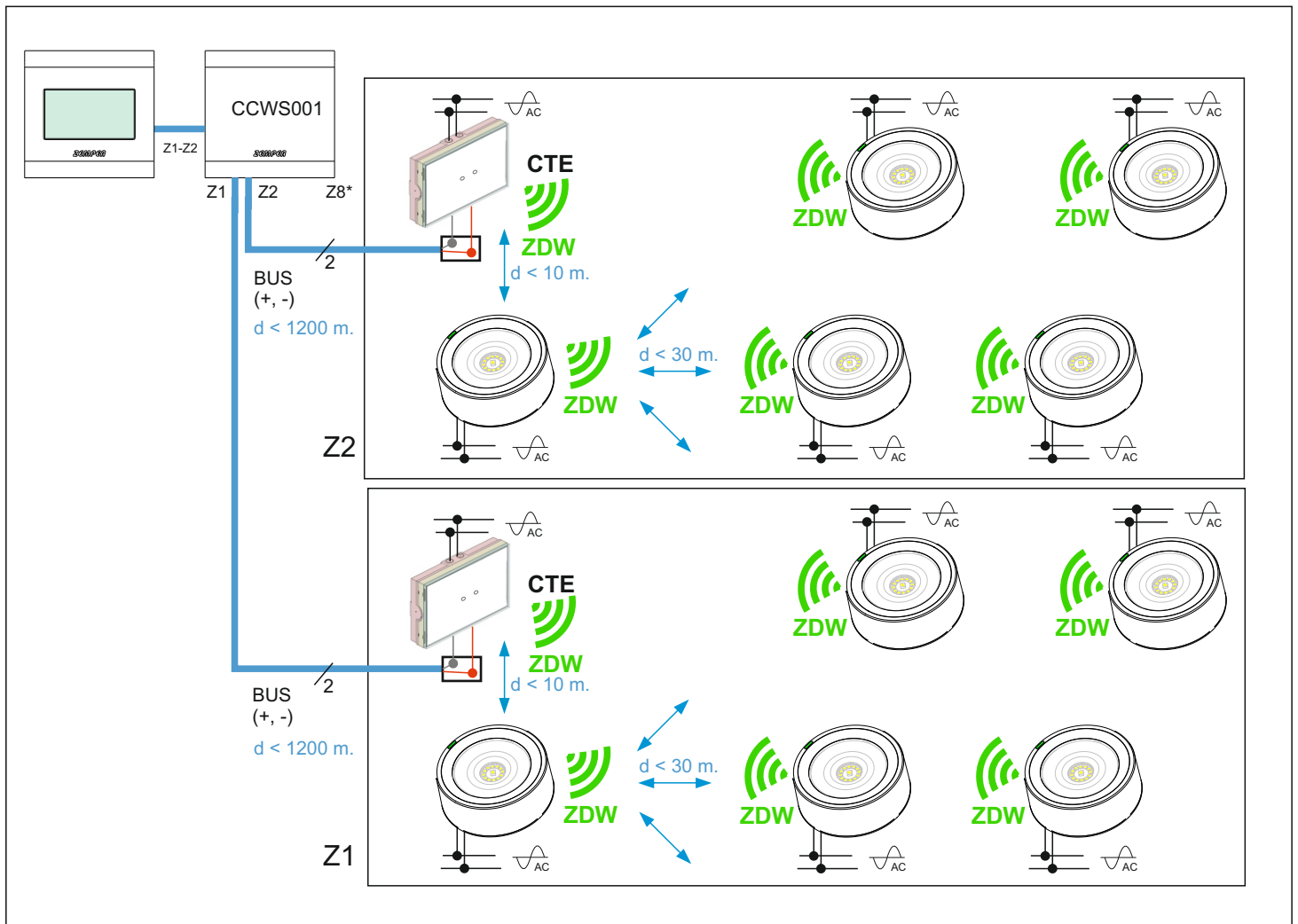

*** Sistema Wireless ZDW (<300 luminarias)**

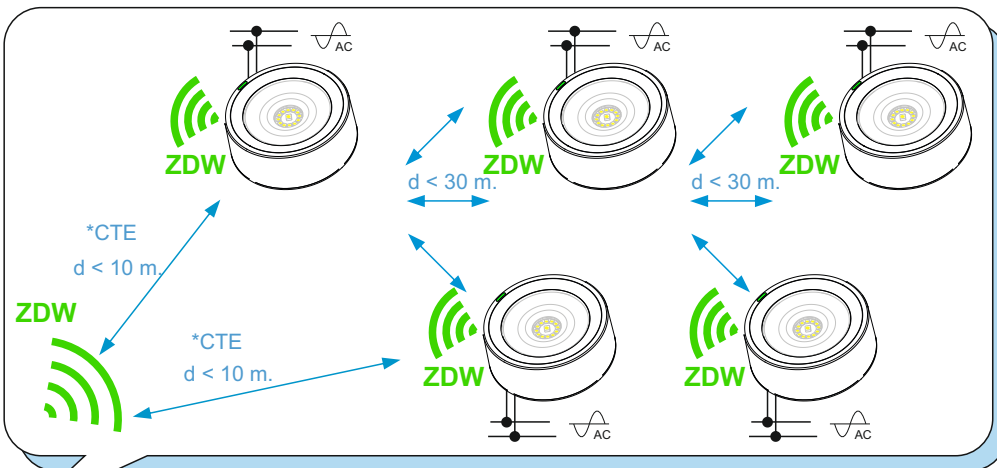

Z8 * <130 Lum.

* CTE INTERNO
(Sin cables de Bus)

